

Nous tenons à vous remercier d'avoir choisi l'amplificateur intégré MOONRIVER 404 REFERENCE.

Nous avons passé 3 ans en recherche et développement pour atteindre ce haut niveau de performance. Il en est de même pour l'étage phono et le DAC USB optionnels.

En ce qui concerne le son, nous n'affirmerons pas que le MODEL 404 est virtuellement transparent ou intrinsèquement indulgent. Nous avons mis tous nos efforts dans sa mise au point de façon à apprécier l'écoute de la musique tout comme d'en faciliter l'utilisation;

A sincere effort to achieve effortlessness.

NOTE IMPORTANTE : Avant d'installer votre électronique MOONRIVER AUDIO, veuillez lire attentivement ce manuel. Il vous informera sur l'installation correcte, les procédures de fonctionnement correctes et les spécifications du produit.



Garantie limitée

MOONRIVER AUDIO garantit que votre nouvel appareil soit exempt de tout défaut de matériau et de fabrication pendant trois (3) ans, à compter de la date d'achat. Les frais d'expédition sont payés par le propriétaire. Sauf si la loi applicable l'interdit, cette garantie n'est pas transférable et est limitée au premier acheteur. Cette garantie vous donne des droits légaux spécifiques ; vous pouvez également avoir d'autres droits qui varient selon le droit local.

Limites de la garantie

Cette garantie ne couvre pas les problèmes ou les dommages résultant d'un accident, d'un abus, d'une mauvaise utilisation ou de toute réparation, modification ou démontage non autorisés, d'une utilisation ou d'un entretien inappropriés, d'une utilisation non conforme aux instructions du produit ou d'une connexion à une tension d'alimentation inappropriée.

Avertissement !

MOONRIVER AUDIO LABORATORY NE POURRA PAS ÊTRE TENU RESPONSABLE DE TOUT DOMMAGE SPECIAL, INDIRECT, ACCIDENTEL OU CONSÉCUTIF, QUEL QU'IL SOIT, CAUSÉ PAR DES PROBLÈMES D'ALIMENTATION ÉLECTRIQUE, UNE UTILISATION NON CONFORME OU UNE UTILISATION AVEC DES APPAREILS NON COMPATIBLES DONT LA TENSION DE FONCTIONNEMENT EST INCOMPATIBLE. DANS TOUS LES CAS, LA RESPONSABILITÉ DE MOONRIVER AUDIO LABORATORY EST STRICTEMENT LIMITÉE À LA VALEUR INITIALE DE L'APPAREIL. Certaines juridictions n'autorisent pas l'exclusion ou la limitation des dommages spéciaux, indirects, accidentels ou consécutifs, de sorte que la limitation ou l'exclusion ci-dessus peut ne pas s'appliquer à vous.

Dépannage

Une mauvaise utilisation est souvent à la source des problèmes et dysfonctionnements rencontrés. Si vous pensez qu'il y a un problème avec cet appareil, vérifiez toutes les connexions, l'interrupteur d'alimentation et les voyants lumineux. Parfois, le problème peut provenir d'un autre appareil. Vérifiez les autres appareils utilisés. Si vous ne parvenez pas à résoudre le problème après avoir tout vérifié, contactez le revendeur où vous avez fait l'acquisition de votre appareil MOONRIVER AUDIO pour qu'il effectue les réparations nécessaires.

20

SOMMAIRE

Instructions de sécurité	6
Déballage et installation	8
Contenu	8
Introduction	10
Moonriver Audio	10
Fabriqué en Suède	10
Modèle 404 REFERENCE	11
Design & Ergonomie	11
Architecture modulaire	11
Caractéristiques	12
Contrôle de la balance	12
Découverte de l'agencement	12
L'importance de la boucle de contrôle	13
Commutateur stéréo/mono	13
Etage phono optionnel	13
Dac Usb optionnel	14
La fonction Soft Start	11
Etage phono MM/MC	15
Description de la face avant	16
Description du panneau arrière	17
Fonctionnement de la télécommande	18
Caractéristiques techniques	19
Garantie	20
Exclusions de garantie	20
Avertissements!	20
Dépannage	20

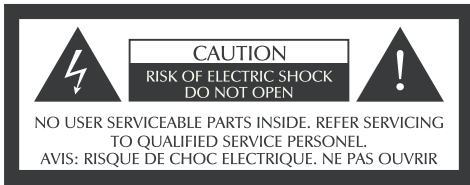

IMPORTANT : CONSIGNES DE SÉCURITÉ

Avant d'utiliser votre appareil MOONRIVER AUDIO, lisez attentivement ce mode d'emploi et les consignes de sécurité. Veuillez conserver ces instructions dans un endroit sûr.

Avant de connecter un appareil MOONRIVER AUDIO à votre système audio, éteignez tous les autres appareils. De nombreux composants audio ont des circuits de mise en marche automatique qui peuvent potentiellement endommager les composants électroniques et/ou les enceintes. Ce type de dommage n'est pas couvert par les garanties du produit, et MOONRIVER AUDIO décline spécifiquement toute responsabilité pour de tels dommages. Ne branchez l'appareil que sur des prises de courant alternatif de 220 à 240V, 50 ou 60Hz.

ATTENTION : Ne pas ouvrir le MOONRIVER 404 Reference lorsque l'amplificateur est allumé ou branché dans une prise électrique.

Ne pas effectuer d'opérations de maintenance. Aucune réparation n'est possible par l'utilisateur et les opérations de réparation et de maintenance ne doivent être effectuées que par un service technique compétent.

Si l'appareil semble ne pas fonctionner, il est possible que :

- la prise secteur soit endommagée
- un liquide ait été renversé ou des objets sont tombés dans l'appareil
- l'appareil a été exposé à la pluie ou à l'humidité
- l'appareil est tombé ou le boîtier est endommagé.

Installez l'appareil dans un endroit stable et sûr.

Ne placez pas l'appareil sur une boîte, un support, un trépied, une console ou une table instable. Si l'appareil tombe, il peut blesser une personne ou endommager l'appareil.

Les fentes et les ouvertures dans le boîtier créent une ventilation pour protéger les composants contre la surchauffe. Ces ouvertures sur les panneaux inférieurs ne doivent pas être obstruées. Prévoyez au moins 10 cm de dégagement au-dessus de l'unité et une ouverture derrière l'unité pour la circulation de l'air. Ne placez pas l'unité sur un lit, un canapé, un tapis, une bibliothèque ou un rack sans une ventilation adéquate.

6

■ Spécifications

Entrées :	5 (ligne 1 et 4 occupées en option par l'étage phono et le DAC USB respectivement, 1 x tape loop)
Sorties :	2 x sortie préampli, 1 x sortie record
Puissance de sortie maximale :	50 W par canal sous 8 Ω
Réponse en fréquence :	10 Hz à 50 kHz
Distorsion harmonique totale :	0.05%
Rapport signal/bruit :	85 dB (ligne)
Consommation en mode veille :	22 Watts
Gain de l'étage phono MM :	40dB
Gain de l'étage phono MC :	60 dB
Impédance d'entrée MM :	47K Ω
Impédance d'entrée MC :	100 Ω
Capacité d'entrée :	100pF
Dimensions (mm) :	430 (L) x 390 (P) x 135 (H)
Poids :	12,5 kg

FONCTIONNEMENT DE LA TÉLÉCOMMANDE

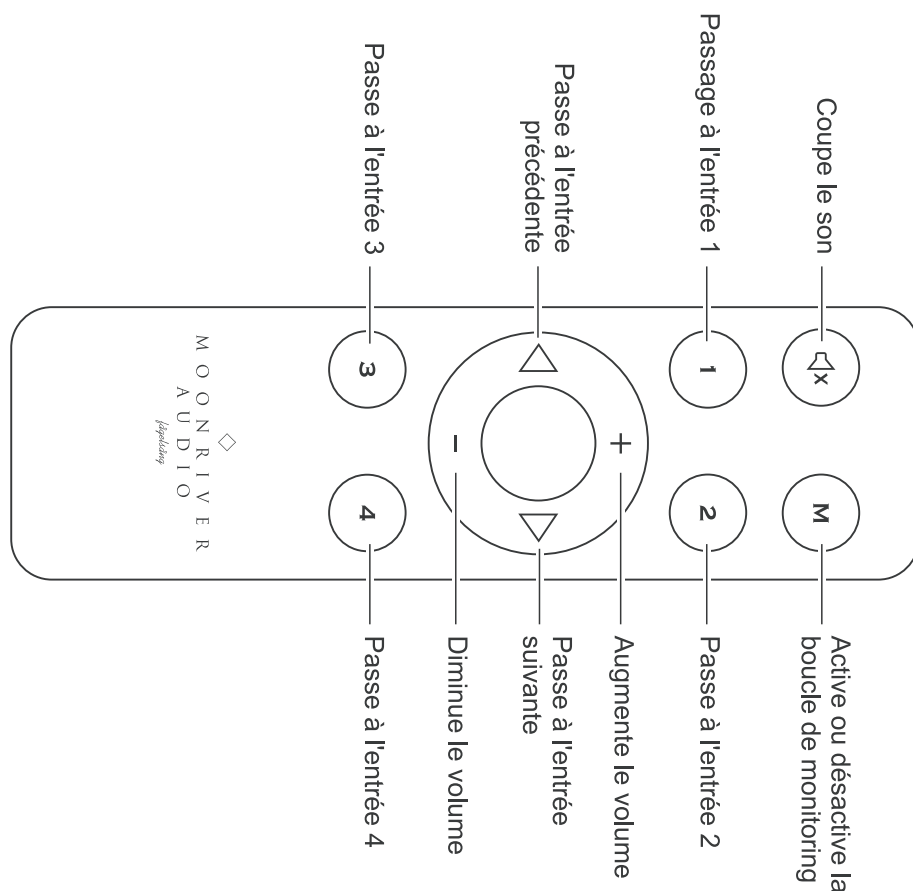

18

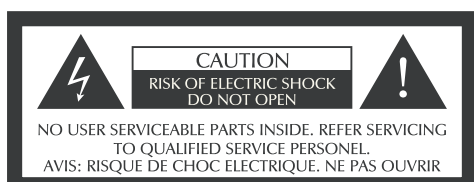

N'installez pas l'appareil à proximité de sources de chaleur, telles que des radiateurs, des bouches de chaleur ou des appareils qui produisent de la chaleur. Maintenez l'arrière de l'appareil à au moins 10 cm des murs ou d'autres éléments qui pourraient bloquer le rayonnement de la chaleur. N'utilisez pas l'appareil près d'un point d'eau (piscine, baignoire, évier de cuisine ou bac à linge) ou dans un environnement humide comme un sous-sol ou à l'extérieur sous la pluie.

Ne marchez pas sur les cordons d'alimentation. Ne placez pas d'objets sur les cordons d'alimentation de manière à les pincer ou à appuyer dessus. Faites particulièrement attention à l'extrémité de la fiche et à l'endroit où il se raccorde à l'appareil. Ne supprimez pas la mise à la terre. Une fiche de terre de type IEC comporte deux lames et une troisième broche de mise à la terre. La troisième broche est fournie pour votre sécurité. Si la fiche fournie ne s'adapte pas à votre prise, consultez un électricien pour remplacer la prise cassée ou obsolète.

N'introduisez pas d'objets de quelque nature que ce soit dans l'appareil y compris par les ouvertures, car ils pourraient toucher des points de tension dangereux et court-circuiter des pièces, ce qui pourrait provoquer un incendie ou un choc électrique. Ne renversez pas de liquides de quelque nature que ce soit sur l'appareil. Si de l'eau ou un objet métallique (comme un trombone, une pièce de monnaie ou une agrafe) tombe accidentellement à l'intérieur de l'appareil, débranchez-le immédiatement de la source d'alimentation électrique et contactez Moonriver Audio pour obtenir des instructions supplémentaires.

Pour une protection supplémentaire pendant un orage ou lorsque l'appareil est inutilisé pendant de longues périodes, débranchez-le de la prise murale. Cela aidera à protéger l'appareil contre les dommages causés par la foudre et les surtensions des lignes électriques.

Ne surchargez pas les prises murales, les rallonges ou les prises de courant intégrées, car cela augmente le risque d'incendie ou de choc électrique.

■ Déballage et installation

L'amplificateur intégré MOONRIVER AUDIO 404 Reference a été expédié dans un carton spécialement conçu pour protéger son contenu. Un soin particulier a été apporté pour éviter tout dommage pendant le transport. Retirez avec précaution votre nouvel amplificateur 404 du carton d'emballage et examinez-le attentivement pour détecter tout signe de dommage lié au transport. Si vous découvrez des dommages au déballage, prenez des photos du dommage, contactez immédiatement le transporteur et conservez l'emballage comme preuve. Nous vous recommandons vivement de conserver tous les cartons d'emballage d'origine afin de protéger votre composant pour son stockage ou son expédition future.

Contenu

Manuel de l'utilisateur x 1
Cordon d'alimentation x 1
Télécommande x 1
Amplificateur MOONRIVER MODEL 404 Reference x 1
Matériaux d'emballage

8

DESCRIPTION ET FONCTIONNEMENT DU PANNEAU ARRIÈRE

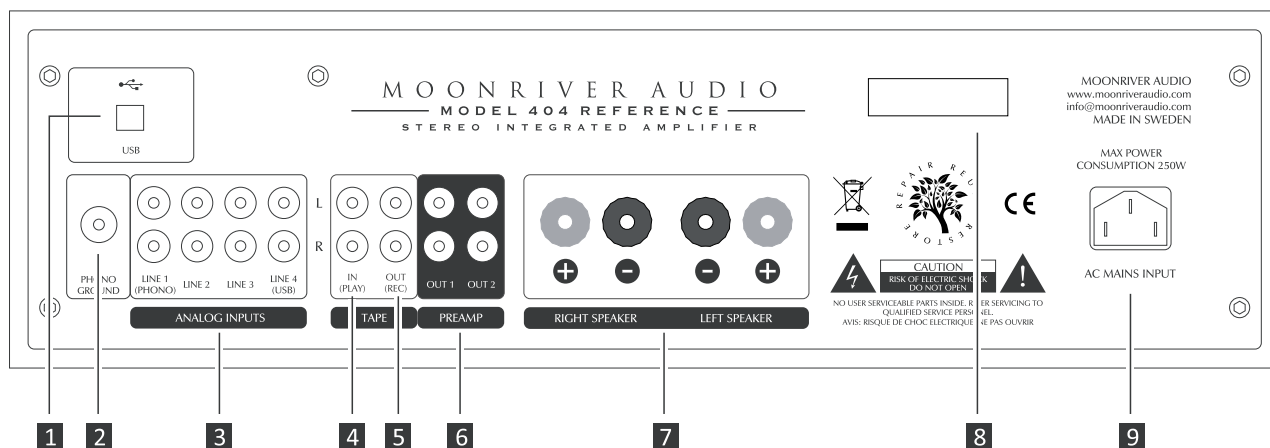

1 ENTRÉE USB ASYNCHRONE

Lorsque le DAC USB est installé, un PC Windows 10 ou un Apple Macintosh avec OSX version 10.6.4 ou supérieure fonctionnera parfaitement avec des fichiers DXD jusqu'à 384khz/32bit sans avoir besoin d'un pilote. Vous pouvez aussi connecter un streamer musical à cette entrée

2 MASSE PHONO

Lorsqu'un étage phono MM ou MM/MC est installé, la masse de la platine doit être connectée à cette borne.

3 ENTRÉES ANALOGIQUES

Il y a 4 entrées ligne pour connecter vos sources ligne. Notez que la ligne 1 peut être convertie en entrée phono. De plus, lorsque le DAC USB est installé, la ligne 4 ne fonctionne pas.

4 TAPE IN (PLAY)

Il s'agit d'une entrée ligne supplémentaire utile pour le monitoring d'un magnétophone à 3 têtes, d'un dispositif de correction de pièce, etc.

5 SORTIE CASSETTE (ENREGISTREMENT)

La sortie d'enregistrement peut être utilisée pour connecter un enregistreur analogique ou numérique, un amplificateur de casque ou, combiné avec l'entrée monitoring, un magnétophone, un dispositif de correction de salle, etc.

6 SORTIES DE PRÉAMPLIFICATEUR

Il y a 2 sorties pour piloter des amplificateurs de puissance supplémentaires ou des subwoofers. L'impédance de sortie est de quelques ohms.

7 SORTIES HAUT-PARLEUR

Ce sont les sorties des enceintes. Veillez à ce que la sortie gauche soit connectée à l'enceinte gauche et la sortie droite à l'enceinte droite. La bonne polarité +/- doit être respectée entre l'amplificateur et l'enceinte afin d'éviter toute déphasage.

8 NUMÉRO DE SÉRIE

Le numéro de série contient des informations utiles pour l'appareil.

9 ENTRÉE SECTEUR

L'entrée secteur doit être connectée à une ligne électrique mise à la terre.

DESCRIPTION ET FONCTIONNEMENT DU PANNEAU AVANT

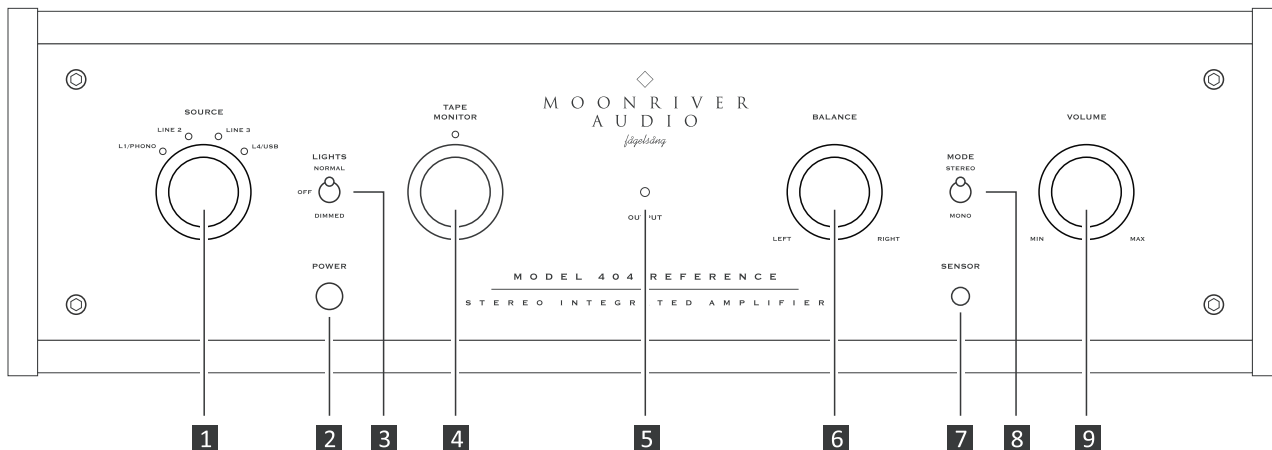

1 SÉLECTEUR DE SOURCE

En tournant le sélecteur de source dans le sens des aiguilles d'une montre, on sélectionne la source de la ligne suivante et dans le sens inverse, la précédente. Il existe 4 options de la ligne 1 à la ligne 4. L'entre ligne peut être convertie en étage phono mm/mc et la ligne 4 en DAC USB asynchrone.

2 INTERRUPTEUR D'ALIMENTATION

Permet d'allumer ou d'éteindre l'appareil. La position arrêt ne consomme pas d'énergie. ATTENTION : Si vous venez d'éteindre l'appareil, veuillez attendre au moins 30 secondes avant de le rallumer.

3 INTERRUPTEUR D'ÉCLAIRAGE

Cet interrupteur permet de modifier la luminosité de la façade. Il existe 3 options : Normal, Dimmed (50% de la normale) et off (éteint).

4 MONITEUR DE BANDE

Tournez le sélecteur de monitoring dans le sens des aiguilles d'une montre pour activer la fonction et dans le sens inverse pour la désactiver et revenir à la source sélectionnée (1-4).

5 LED OUTPUT

Elle indique l'état de l'étage de sortie. Lorsque la fonction mute est activée par la télécommande, la LED est éteinte.

6 CONTRÔLE DE LA BALANCE

En tournant le bouton de balance vers la droite, le canal gauche diminue progressivement, tandis qu'en le tournant vers la gauche, il en va de même pour le canal droit.

7 SENSOR

Cette marque indique l'emplacement du capteur de la télécommande.

8 COMMUTATEUR DE MODE

Ce commutateur fait passer le signal de stéréo à mono. Il doit être utilisé pour les anciens enregistrements analogiques mono.

9 BOUTON DE CONTRÔLE DU VOLUME

Ce bouton contrôle le niveau de sortie. Ce bouton est couplé à un potentiomètre motorisé de grande qualité, ALPS Blue.

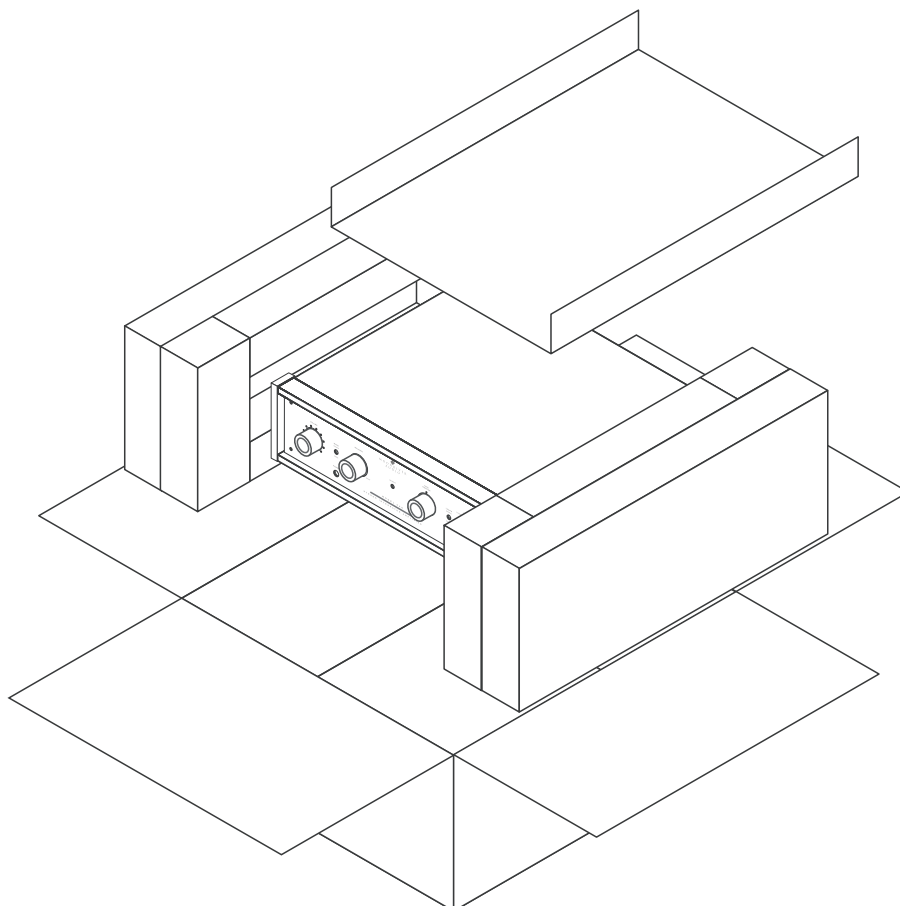

Introduction

Moonriver Audio

Inspiré par la célèbre chanson, MOONRIVER AUDIO est une combinaison du vintage et du contemporain dans la reproduction audio.

Un design classique, intemporel et tourné vers l'utilisateur. Une construction « organique » faisant la part belle aux matériaux nobles comme le bois, l'aluminium et le fer. Une construction modulaire pour permettre une mise à niveau aisée et l'intégration de modules optionnels.

Moonriver apprécie les disques vinyles, les bandes analogiques mais aussi les CD et les streamers, et propose des modules évolutifs pour tous ces formats. Nous utilisons toutes les technologies disponibles, sans rester dogmatiquement exclusifs à un principe de conception par rapport à un autre, qu'il s'agisse de semi-conducteurs, de circuits intégrés ou de tubes.

Nous aimons les conceptions hybrides qui fusionnent des éléments de technologies connues et nouvelles, mais, surtout, qui s'adaptent aux besoins.

Fabriqué en Suède

Nos produits sont conçus et fabriqués en Suède. Nous assemblons chaque unité à la main, une procédure minutieuse mais précise. Nous sélectionnons soigneusement les meilleurs composants que nous testons et écoutons afin d'obtenir le meilleur résultat sonore, un son audiophile sans compromis.

Nous nous soucions également de la durabilité et de la fiabilité. Les produits Moonriver sont couverts par une garantie de 3 ans et sont conçus pour durer des décennies sans besoin de maintenance.

10

Etage phono MM/MC

L'étage phono MM/MC peut piloter des cellules à aimant mobile MM et à bobine mobile MC. Le gain est de 40dB en MM et 60dB en MC et l'impédance d'entrée est fixée respectivement à 47Kohms et 100 ohms. La capacité d'entrée est fixée à 100pF.

Afin de modifier les valeurs de MM à MC ou vice versa, vous devez changer la position de 2 interrupteurs doubles :

1. Coupez l'alimentation, débranchez le cordon d'alimentation, les câbles d'entrée et de haut-parleur.
2. Attendez 1 minute pendant que les condensateurs se déchargent.
3. A l'aide d'un tournevis HEX, retirez les 10 vis du couvercle (6 sur le dessus et 4 sur les deux côtés).
4. Repérez sur le côté droit la boîte de blindage en nickel et retirez les 3 vis qui la maintiennent en place. Retirez soigneusement la boîte de protection en la tirant verticalement.
5. Le circuit imprimé de l'étage phono est révélé. Sur le côté droit, en regardant depuis le haut, vous pouvez trouver les commutateurs DIP. Il y a 2 commutateurs doubles : La paire de gauche est pour le canal gauche et la paire de droite pour le canal droit.
6. Modifiez le réglage en fonction des instructions de votre cartouche. Les cartouches à aimant mobile fonctionnent correctement avec le réglage MM et les cartouches à bobine mobile à faible sortie avec le réglage MC. Pour les cartouches à bobine mobile à haut rendement, le réglage correct est le MM dans la plupart des cas.

AVERTISSEMENT: NE PAS modifier le réglage des commutateurs DIP lorsque l'amplificateur est allumé ! Cela peut causer des dommages permanents aux op-amps. NE PAS mettre l'amplificateur sous tension sans que le couvercle ne soit en place.

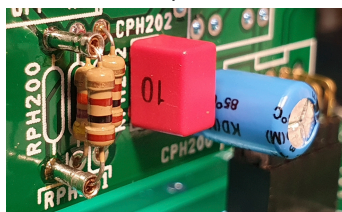

La charge d'entrée MC peut également être réglée en remplaçant la résistance d'entrée originale de 100 Ohms par une valeur supérieure ou inférieure. Aucune soudure n'est nécessaire il suffit d'insérer une résistance dont les pattes ont le même diamètre que celle d'origine.

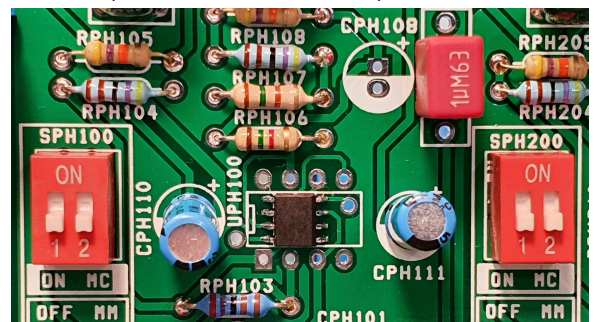

15

L'importance de la boucle de contrôle

La plupart des fabricants actuels rejettent l'idée que leur produit comporte une boucle de monitoring. Chez Moonriver Audio, nous sommes arrivés à la conclusion que la boucle de monitoring est essentielle. Non seulement elle offre la possibilité de contrôler en temps réel la différence entre le matériel enregistré et le matériel source, mais elle permet aussi, et surtout, d'insérer dans la chaîne - un processeur de correction de pièce numérique ou analogique, un système de réduction de bruit ou tout autre dispositif disponible pour améliorer le son d'une source connectée.

Etage phono optionnel

Le modèle 404 Reference est livré avec deux options d'étage phono ; l'un est MM uniquement et l'autre est sélectionnable MM/MC. Les deux suivent exactement les mêmes principes de qualité sur lesquels le modèle 404 est construit. Des composants de qualité et des alimentations massives sont également utilisés ici, afin d'accueillir efficacement des amplificateurs opérationnels à très faible bruit et à haute performance.

DAC USB optionnel

Ce que nous souhaitons pour notre module USB DAC n'était pas de faire un ajout plutôt qu'une omission, mais plutôt d'être sûrs d'augmenter substantiellement la valeur réelle et la fonctionnalité du modèle 404 Reference.

La fonction Soft Start

Le modèle 404 Reference de Moonriver dispose d'un circuit de démarrage temporisé sophistiqué basé sur un relais 30A qui garantit que même l'interrupteur marche/arrêt est pensé pour fonctionner avec pratiquement aucune charge ou usure pendant des décennies.

Il protège également les enceintes des "clics et pops" gênants et, dans le même temps, protège l'amplificateur des dysfonctionnements. Chaque fois que vous appuyez sur le bouton d'alimentation, un microcontrôleur prend le contrôle des relais de l'amplificateur : d'abord, il y a un délai de 2 secondes suivi par le relais d'entrée qui s'allume. 2 secondes plus tard, le relais du préampli connecte la sortie du préampli et 3 secondes plus tard, la led de sortie s'allume également, montrant que l'étage de sortie est actif.

Le modèle 404 Reference de Moonriver

Le modèle Moonriver 404 Reference atteint des performances encore supérieures au modèle standard. L'amplificateur 404 Reference reproduira tous les éléments et rendra les textures de n'importe quel format audio, mais avec la capacité de piloter n'importe quelle enceinte du marché, malgré sa puissance modérée. Seule la source, les enceintes et la pièce pourront limiter ses performances. Il conviendra à toutes les musiques, car le modèle 404 est conçu pour reproduire les plus infimes nuances qui composent l'intégrité du signal sonore.

La section d'alimentation a été améliorée au maximum. Le 404 Reference porte la capacité à un niveau spectaculaire de 107000µf dont 21000 sont réservés au seul préampli. Cette énorme augmentation élargit la capacité de contrôle, le caractère dynamique, fait ressortir plus de détails, des informations de bas niveau, une scène sonore plus profonde et plus articulée, l'espace entre les instruments est vaste, tandis que les basses ont plus d'autorité et sont plus fermes que jamais.

La texture de chaque instrument est reproduite de manière exceptionnelle par rapport à la version Standard. La section de préamplification entièrement en composants discrets permet d'avoir une meilleure dynamique, tandis que l'étage de sortie est optimisé pour une meilleure reproduction de la bande passante et une réduction de la distorsion, pour obtenir un caractère neutre et fidèle de la reproduction. Une sélection drastique des composants ainsi qu'une conception au plus court permettent une excellente reproduction sonore.

Enfin, un étage phono intégré, un DAC USB, deux sorties de préampli et une boucle de monitoring étendent les fonctionnalités pour former un amplificateur intégré idéalement flexible.

■ Caractéristiques

Design & Ergonomie

Nous avons une vision très claire lorsque nous avons conçu l'amplificateur MOONRIVER 404 Reference : Un design classique avec une touche de modernité ; des matériaux de haute qualité tels que des boutons en aluminium massif, des joues en noyer massif, un boîtier robuste ; une interface utilisateur ergonomique.

Ici pas d'écran avec des menus compliqués et des fonctions cachées, ni de bouton multifonction à des fins "minimalistes".

Le cœur du MODEL 404 est minimaliste mais l'interface est orientée utilisateur et est simple à utiliser par n'importe qui sans avoir besoin de recourir au manuel d'utilisation. Quatre boutons et trois interrupteurs permettent d'accéder directement à n'importe quelle fonction.

Architecture modulaire

L'amplificateur MOONRIVER 404 Reference est modulaire par nature ; il peut accueillir un étage phono MM ou MM/MC et un DAC asynchrone USB. L'installation de ces modules est assez simple et peut se faire à tout moment, lors de l'achat ou après. Le DAC USB peut également être mis à niveau avec une version plus récente pour répondre à des besoins futurs.

Contrôle de la balance

Vous trouverez peut-être que cette fonction est de plus en plus rare sur les produits audiophiles en raison de la conception "minimaliste" actuelle et des divers mythes qui l'accompagnent. Cependant, le contrôle de la balance répond à un problème commun : des enceintes positionnées de manière asymétrique, dans une pièce non équilibrée. Il s'agit donc du réglage le plus simple pour obtenir une scène sonore correcte.

Les pièces et meubles de la maison sont destinés à servir dans la vie de tous les jours et ne sont pas forcément dotés d'un point d'écoute idéal, situé à une distance égale de chaque enceinte pour former un triangle équilatéral. Il n'est pas rare non plus qu'une enceinte doive être placée plus près des limites de la zone d'écoute que l'autre, et que diverses fréquences soient amplifiées selon un schéma plus ou moins prévisible. Le plus souvent, le contrôle de la balance s'avère utile, car il aide considérablement à surmonter les inégalités de volume et, dans certains cas, à retrouver l'effet stéréo et la scène sonore focalisée qui en résulte.

Comme prévu, la manière dont le contrôle de la balance est implémenté sur l'amplificateur MOONRIVER 404 Reference, en parallèle, ne dégrade ni n'affecte le signal d'aucune manière.

12

Découverte de l'agencement

Le MOONRIVER 404 reference intègre pas moins de 5 alimentations séparées, chacune disposant d'une protection contre les surcharges. L'amplificateur de puissance fonctionne spécifiquement sur une configuration double mono, à partir d'enroulements séparés sur le transformateur toroïdal. Les sorties haut-parleurs sont réalisées à l'aide des terminaisons WBT NextGen pour assurer une meilleure connexion.

Les commutateurs de signal sont implémentés via des relais, tandis que l'atténuation du volume est confiée au légendaire potard bleu ALPS.

Un circuit de temporisation basé sur un relais de 30A garanti que même l'interrupteur marche/arrêt est conçu pour fonctionner pratiquement sans charge ni usure pendant des décennies.

Les composants sont soigneusement sélectionnés pour leur adéquation et leur fiabilité. Nous n'utilisons pas de montage en surface dans les circuits analogiques, bien que les trous traversant coûtent plus cher et nécessitent des stratégies avancées de gestion de l'espace et de mise en page.

Chaque élément utilisé doit être d'une stabilité prouvée et d'une performance supérieure pour une mise en œuvre efficace - avant d'être intégré dans nos circuits analogiques.

Commutateur stéréo/mono

L'ère primitive de l'enregistrement analogique étant révolue depuis longtemps, des fonctions telles que le commutateur stéréo/mono sont progressivement tombées en désuétude. Qui veut revenir à un seul canal quand il en a deux ? "Moins, c'est plus et plus, c'est mieux. Eh bien..."

Avec la résurgence et l'intérêt pour le vinyle, qu'il s'agisse d'un épiphénomène, d'une mode ou d'un véritable mouvement, d'innombrables pressages mono émergent, souvent accompagnés de leur copie... numérique. Un trop grand nombre d'entre eux, parmi d'autres qui attendent d'être redécouverts, sont actuellement devenus des objets de collection, les bijoux 78 tours à gravure directe ne faisant pas exception. Ce n'est pas déraisonnable, car ce qui s'est passé entre les années 30 et les années 80 en termes d'interprétation musicale et de technique d'enregistrement est considéré par beaucoup comme "la plus grande période de production musicale" - cette phrase ne rend peut-être pas justice aux étonnants développements en matière de création et de reproduction. Le commutateur stéréo/mono vous donne la possibilité d'apprécier les jalons de l'art de l'enregistrement en respectant la manière dont ils étaient initialement destinés à être reproduits ; en véritable mono, 2 canaux, éliminant les déphasages artificiels induits par un mode stéréo forcé.

Ainsi, "moins" peut être "plus", mais le "mieux" c'est d'avoir le choix.

13